



Dojírny GEA Farm Technologies pro jakoukoliv velikost stáda

12/2015

Dojení & chlazení | WestfaliaSurge

Maximální výkon = kruhová dojírna



- + Vysoká pohodovost obsluhy
- + Vysoká produktivita práce
- + Kontinuální provoz – pohoda pro zvířata i obsluhu
- + Menší počet dojcích míst pro potřebný výkon
- + Nižší provozní náklady
- + Provedení „volně stojící“ bez větších požadavků na stavební úpravy
- + Provedení s dojičem uvnitř nebo vně kruhu
- Vyšší pořizovací náklady

Možná provedení kruhových dojíren

Rybinové stání s dojičem uvnitř kruhu

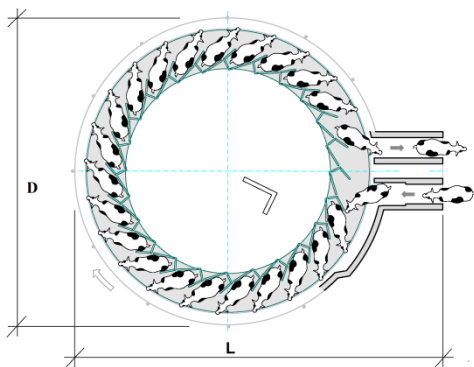

Paralelní stání s dojičem vně kruhu

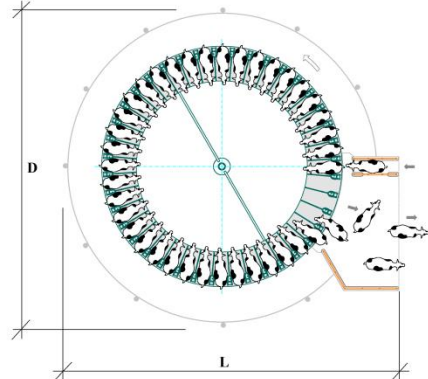

Počet míst	Počet dojičů	Výkon [ks/hod]	Rozměry [m]		Počet dojičů	Výkon [ks/hod]	Rozměry [m]			
			Magnum 40 - FGM				Magnum 90 - SBS		Performer - SBS	
			L	D			L	D	L	D
16	1	85	12,48	9,98						
18	1	100	13,20	10,70						
20	2	110	13,90	11,40						
22	2	120	14,60	12,10						
24	2	130	15,30	12,80	2	140	12,50	11,00	12,65	11,15
28	2	140	16,70	14,20	2	150	13,78	12,28	13,84	12,34
32	3	160	18,10	15,60	3	170	15,06	13,56	15,02	13,52
36	3	180	19,50	17,00	3	190	16,32	14,82	16,20	14,70
40	3	200	21,70	19,20	3	210	17,54	16,04	17,39	15,89
50					3	250	20,68	19,18	20,35	18,85
60					4	300	23,82	22,32	23,32	21,82
72					4	350	27,62	26,12	26,87	25,37
80					4	380	30,28	28,78	29,23	27,73

Údaje uvedené v tabulce jsou pouze orientační, konkrétní údaje je nutné projednat s prodejcem.

Při stanovení výkonu kruhové dojírny se vychází z toho, že jedna otáčka kruhu trvá zhruba 11 minut.

Velký výkon = dojírna Side By Side

- + Možnost vysokých hodinových výkonů
- + Krátké pochůzní trasy
- + Bezpečnější nasazování dojících strojů
- + Možnost dodání v nerezovém provedení

- Složitá mechanika hrazení
- Při nižších počtech stání nízký výkon
- Potřeba velkých čekáren
- Nemožnost optické identifikace a kontroly dojnic
- Pevně daná velikost skupiny



Možná provedení dojíren Side By Side

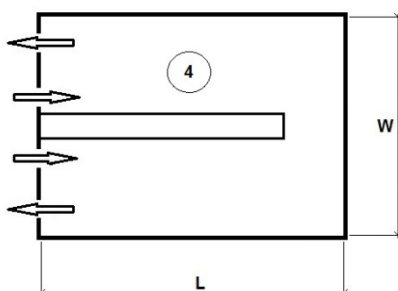
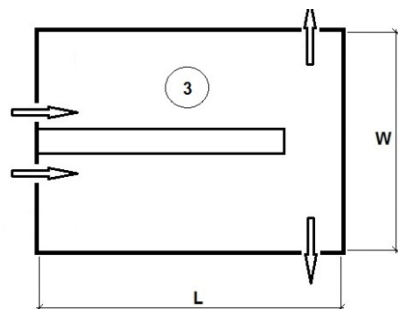
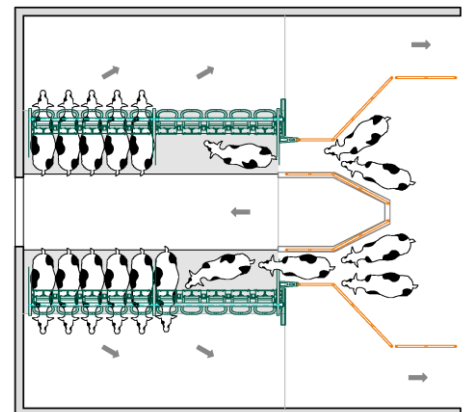
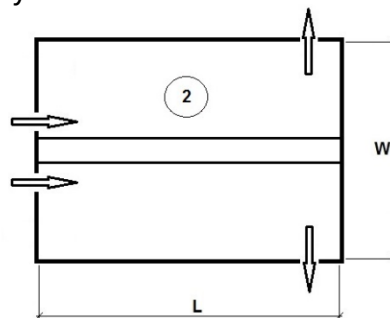
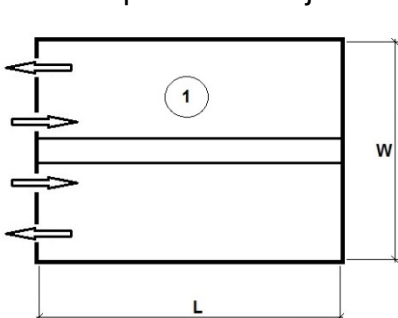

Počet míst	Počet dojičů	Výkon [ks/hod]	Rozměry [m]							
			1		2		3		4	
			L	W	L	W	L	W	L	W
2x3	1	32	3,50	10,50	3,50	10,50	4,75	10,50	4,75	10,50
2x4	1	42	4,25	10,50	4,25	10,50	5,50	10,50	5,50	10,50
2x5	1	55	5,00	10,50	5,00	10,50	6,25	10,50	6,25	10,50
2x6	1	65	5,75	11,00	5,75	11,00	7,00	11,00	7,00	11,00
2x7	1-2	74	6,50	11,00	6,50	11,00	7,75	11,00	7,75	11,00
2x8	1-2	84	7,25	11,00	7,25	11,00	8,50	11,00	8,50	11,00
2x9	1-2	93	8,00	11,50	8,00	11,50	9,25	11,50	9,25	11,50
2x10	2	103	8,75	11,50	8,75	11,50	10,00	11,50	10,00	11,50
2x12	2	117	10,25	11,50	10,25	11,50	11,50	11,50	11,50	11,50
2x14	2	132	11,75	12,00	11,75	12,00	13,00	12,00	13,00	12,00
2x16	2-3	150	13,25	12,00	13,25	12,00	14,50	12,00	14,50	12,00
2x18	3	168	14,75	12,00	14,75	12,00	16,00	12,00	16,00	12,00
2x20	3	185	16,25	12,00	16,25	12,00	17,50	12,00	17,50	12,00

Údaje uvedené v tabulce jsou pouze orientační, konkrétní údaje je nutné projednat s prodejcem.

Jednoduchost = rybinová dojírna



- + Jednoduché hrazení
- + Menší šířka dojírny
- + Kratší pochůzní trasy
- + Výkon přes 100 ks / hodinu
- + Možnost dodání v nerezovém zakrytí
- Potřeba velkých čekáren
- Nárazový provoz
- Obtížná identifikace dojníc obsluhou
- Při opoždění jedné dojnice čeká celá skupina
- Pevně daná velikost skupiny

Možná provedení rybinových dojíren

EuroClass 1200 – šířka stání 1,2 m,
nasazování z boku

EuroClass 800 – šířka stání 0,8 m,
nasazování zezadu

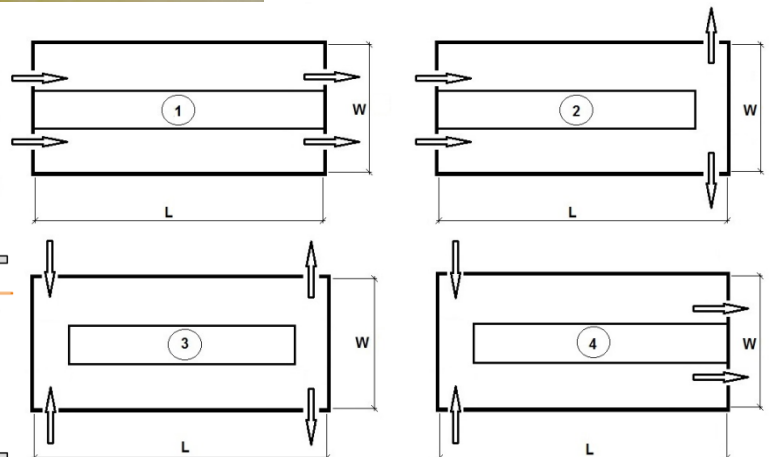
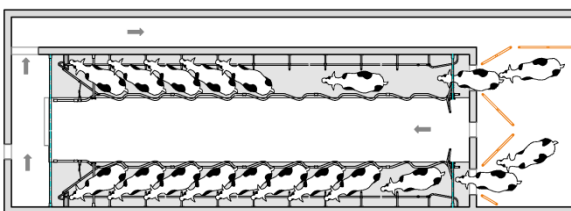

Počet míst	Počet dojičů	Výkon [ks/hod]	Rozměry [m]															
			EuroClass 1200								EuroClass 800							
			1		2		3		4		1		2		3		4	
L	W	L	W	L	W	L	W	L	W	L	W	L	W	L	W			
2x3	1	30	5,65	5,00	6,90	5,00	7,65	5,00	6,50	5,00								
2x4	1	38	6,85	5,00	8,10	5,00	8,85	5,00	7,70	5,00								
2x5	1	47	8,05	5,00	9,30	5,00	10,05	5,00	8,90	5,00	6,05	6,00	7,30	6,00	8,55	6,00	7,30	6,00
2x6	1	56	9,25	5,00	10,50	5,00	11,25	5,00	10,10	5,00	6,85	6,00	8,10	6,00	9,35	6,00	8,10	6,00
2x7	1-2	66	10,45	5,00	11,70	5,00	12,45	5,00	11,30	5,00	7,65	6,00	8,90	6,00	10,15	6,00	8,90	6,00
2x8	1-2	73	11,65	5,00	12,90	5,00	13,65	5,00	12,50	5,00	8,45	6,00	9,70	6,00	10,95	6,00	9,70	6,00
2x10	2	90	14,05	5,00	15,30	5,00	16,05	5,00	14,90	5,00	10,05	6,00	11,30	6,00	12,55	6,00	11,30	6,00
2x11	2	97	15,25	5,00	16,50	5,00	17,25	5,00	16,10	5,00	10,85	6,00	12,10	6,00	13,35	6,00	12,10	6,00
2x12	2	105	16,45	5,00	17,70	5,00	18,45	5,00	17,30	5,00	11,65	6,00	12,90	6,00	14,15	6,00	12,90	6,00
2x13	2	112	17,65	5,30	18,90	5,30	19,65	5,30	18,50	5,30	12,45	6,30	13,70	6,30	14,95	6,30	13,70	6,30
2x14	2	120	18,85	5,30	20,10	5,30	20,85	5,30	19,70	5,30	13,25	6,30	14,50	6,30	15,75	6,30	14,50	6,30
2x15	2-3	128	20,05	5,30	21,30	5,30	22,05	5,30	20,90	5,30	14,05	6,30	15,30	6,30	16,55	6,30	15,30	6,30
2x16	2-3	137	21,25	5,30	22,50	5,30	23,25	5,30	22,10	5,30	14,85	6,30	16,10	6,30	17,35	6,30	16,10	6,30
2x18	3	152	23,65	5,50	24,90	5,50	25,65	5,50	24,50	5,50	16,45	6,50	17,70	6,50	18,95	6,50	17,70	6,50
2x20	3	170	26,05	5,50	27,30	5,50	28,05	5,50	26,90	5,50	18,05	6,50	19,30	6,50	20,55	6,50	19,30	6,50
2x22	3	185									19,65	6,50	20,90	6,50	22,15	6,50	20,90	6,50
2x24	3	200									21,25	6,50	22,50	6,50	23,75	6,50	22,50	6,50

Údaje uvedené v tabulce jsou pouze orientační, konkrétní údaje je nutné projednat s prodejcem.

Jednoduchost + zvýšený výkon = rybinová dojírna s rychlým odchodem

- + Zvýšený výkon díky skupinovému odchodu krav
- + Výkon přes 100 ks / hodinu
- + Možnost dodání v nerezovém provedení
- Složitější hrazení
- Větší zastavěný prostor
- Potřeba velkých čekáren
- Nárazový provoz
- Obtížná identifikace dojnic obsluhou
- Při opoždění jedné dojnice čeká celá skupina
- Pevně daná velikost skupiny



Možná provedení rybinových dojíren s rychlým odchodem

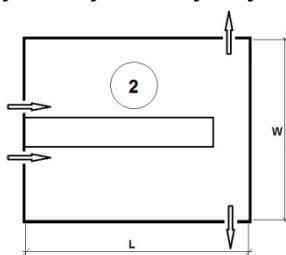
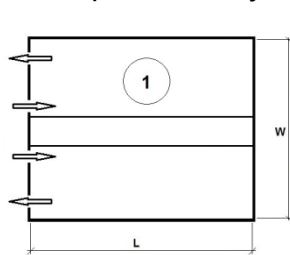

EuroClass 1200 FE – šířka stání 1,2 m,
nasazování z boku

EuroClass 800 FE – šířka stání 0,8 m,
nasazování zezadu

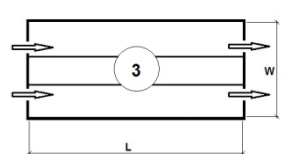

Levnější varianta, nižší výkon:
rybinová dojírna Swing Over

Jedná se o klasickou rybinovou dojírnu, která je vybavena polovičním počtem dojaček. Díky tomu se ale sníží nejenom pořizovací náklady ale i výkon dojírny.

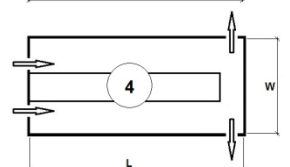

Počet míst	Počet dojičů	Výkon [ks/hod]	Rozměry [m]								Výkon [ks/hod]	Swing Over			
			EuroClass 1200 FE				EuroClass 800 FE					3		4	
			L	W	L	W	L	W	L	W		L	W	L	W
2x8	1-2	84	12,00	10,80	14,20	10,80	9,00	11,70	11,65	11,70	58				
2x10	2	103	14,40	10,80	16,60	10,80	10,60	11,70	13,25	11,70	72	11,40	5,4-5,6	14,05	5,4-5,6
2x12	2	117	16,80	10,80	19,00	10,80	12,20	11,70	14,85	11,70	82	13,00	5,4-5,6	15,65	5,4-5,6
2x14	2	132	19,20	11,40	21,40	11,40	13,80	11,70	16,45	11,70	92				
2x15	2-3	141					14,60	11,70	17,25	11,70	98				
2x16	2-3	150	21,60	11,40	23,80	11,40	15,40	11,70	18,05	11,70	105	16,20	5,4-5,6	18,85	5,4-5,6
2x18	3	168					17,00	12,00	19,65	12,00	117				
2x20	3	185					18,60	12,00	21,25	12,00	129	19,40	5,4-5,6	22,05	5,4-5,6
2x24	3-4	215					21,80	12,00	24,45	12,00	150	22,60	5,4-5,6	25,25	5,4-5,6
2x28	4	240									168	25,80	5,4-5,6	28,45	5,4-5,6

Údaje uvedené v tabulce jsou pouze orientační, konkrétní údaje je nutné projednat s prodejcem.

Individuální přístup k dojnici = dojírna Autotandem



- + Menší nebo žádné čekárny
 - + Plynulý bezstresový provoz
 - + Možnost identifikace obsluhou
 - + Při vyšším stupni vybavení nižší pořizovací cena
 - + Větší výkon na jedno stání
 - + Možnost nerezového provedení
-
- Maximální výkon 100 ks za hodinu
 - Delší pochůzní trasy obsluhy
 - Minimální šířka 5,4 m

Možná provedení autotandemových dojíren

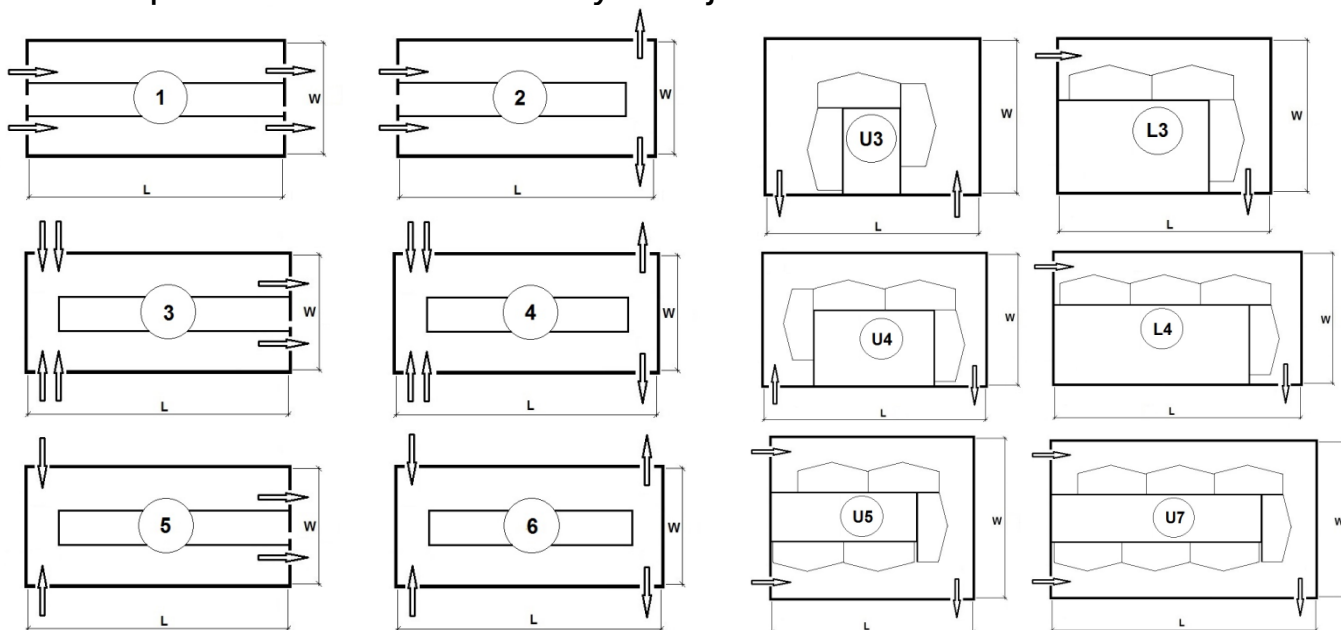

Počet míst	Počet dojičů	Výkon [ks/hod]	Rozměry bez identifikace [m]											
			Standardní provedení											
			1		2		3		4		5		6	
			L	W	L	W	L	W	L	W	L	W	L	W
2x2	1	30	6,15	5,80	6,80	5,80	8,10	5,80	8,75	5,80	7,25	5,80	7,90	5,80
2x3	1	44	8,70	5,80	9,35	5,80	10,65	5,80	11,30	5,80	9,80	5,80	10,45	5,80
2x4	1-2	56	11,25	5,80	11,90	5,80	13,20	5,80	13,85	5,80				
2x5	2	73	13,80	5,80	14,45	5,80	15,75	5,80	16,40	5,80				
2x6	2	86	16,35	5,80	17,00	5,80	18,30	5,80	18,95	5,80				
			U jednostranné dojírny se změně šířka W na minimálně 3,7 metru											
			Zvláštní provedení ve tvaru U / L											
			U3		L3		U4		L4		U5		U7	
			L	W	L	W	L	W	L	W	L	W	L	W
Rozměry [m]			5,65	4,7	6,5	4,7	8,2	4,7	9	4,7	7,25	5,7	9,8	5,7
Počet dojičů			1		1		1		1		1		1	
Výkon [ks/hod]			23		23		30		30		37		52	

Údaje uvedené v tabulce jsou pouze orientační, konkrétní údaje je nutné projednat s prodejcem.

Nedojíme jenom krávy = dojírny pro ovce a kozy

Dojírna Side By Side

- Jednoduchá konstrukce
- Možnost příkrmování jádrem
- Minimální stavební úpravy
- Volitelný počet dojicích strojů
- Nízké pořizovací náklady
- Vhodné pro ovce i kozy
- Možná i varianta rychlého odchodu
- I jednostranné provedení



Provedení a rozměry dojírny Side By Side pro ovce a kozy

Počet míst	Počet dojičů	Výkon [ks/hod]	Rozměry [m]	
			L	W
2x12	2	250	6,12	6,76
2x18	2	340	8,15	6,76
2x24	3	430	10,20	7,16
2x30	3	520	12,23	7,56
2x36	4	600	14,28	7,56

Uvedené údaje jsou pouze orientační.

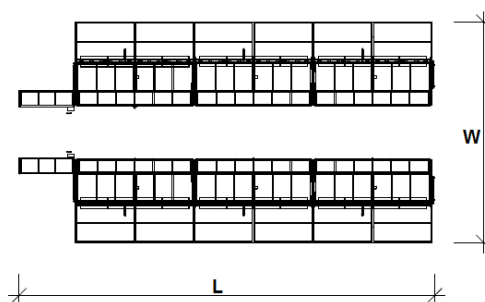

Kruhová dojírna

- Větší výkon
- Složitější konstrukce
- Dojicí stroje na všech dojicích místech
- Možnost příkrmování jádrem
- Vyšší pořizovací náklady
- Minimální stavební úpravy
- Vhodné pouze pro ovce



Provedení a rozměry kruhové dojírny pro ovce

Počet míst	Počet dojičů	Výkon [ks/hod]	Rozměry [m]	
			L	D
24	2	400	5,74	4,74
36	3	550	7,40	6,40
48	4	700	9,05	8,05

Uvedené údaje jsou pouze orientační.

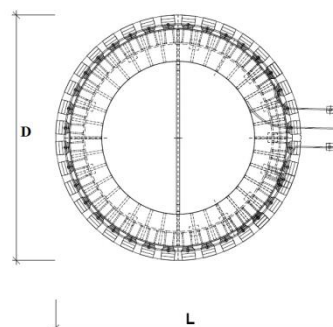

Při stanovení výkonu kruhové dojírny se vychází z toho, že jedna otáčka kruhu trvá zhruba 4 minuty.



Žijeme našimi hodnotami.

Dokonalost • Nadšení • Jednotnost • Zodpovědnost • GEA-verzita

GEA Group je globální strojírenský koncern s obratem ve výši miliard eur a působností ve více než 50 zemích světa. Společnost byla založena v roce 1881 a je jedním z největších poskytovatelů inovativních zařízení a výrobních technologií. GEA Group je uvedena mezi akciemi STOXX® Europe 600 Index.

GEA Farm Technologies CZ, spol. s r.o.

Kvítkovická 1533, 763 61 Napajedla
Telefon: +420 572 586 115 · E-mail: office.wcz@gea.com
www.gea-farmtechnologies.com

Prodejce:

GEA Farm Technologies Slovakia, spol. s r.o.

Kuzmányho 3, 921 01 Piešťany
Telefon: +421 911 624 123 · E-mail: office.wsk@gea.com
www.gea-farmtechnologies.com